

Уважаемые родители, продолжаем наши занятия.

Тема недели с 20.04 по 24.04 – «Школа»

Задание 1.

— расскажите ребенку о школе, о том, для чего дети ходят в школу, кто учит детей в школе, какие школьные предметы преподают в школе;

— рассмотрите вместе с ребенком школьные принадлежности, поговорить о том, для чего нужна каждая из этих вещей;

— задайте ребенку вопросы: что школьники кладут в пенал? в портфель? сходите с ребенком в магазин, где продают канцелярские товары, или на школьную ярмарку (после коронавируса).

Задание 2.

Дидактическая игра «Подбери признак»: портфель (какой?) — кожаный, вместительный, яркий, большой

Задание 3.

Дидактическая игра «Четвертый лишний».

Ручка, резинка, мяч, пенал.

Портфель, тетрадь, учебник, яблоко.

Задание 4.

Дидактическая игра «Исправь ошибку в предложении» (употребление падежных окончаний имен существительных).

У меня есть портфеля. У меня нет тетрадка. Я забыл дома линейкой. Я пишу ручки. Я рисую в альбом.

Задание 5.

Дидактическая игра «Подскажи словечко».

Быть должны всегда в порядке твои школьные ... (тетрадки).

Чтобы было где писать, в школе нам нужна... (тетрадь).

Задание 6.

Объяснить ребенку пословицы:

Ученье — путь к уменью.

Ученье свет, неученье — тьма.

Лексико-грамматические игры и упражнения

• «В школе»

Скоро вы пойдете в школу. Чему вы там научитесь?

В школе я научусь писать (читать, считать, думать, рассказывать, трудиться, бегать, прыгать, решать, помогать, говорить по-английски и т. д.).

• **«Что положишь в портфель?»**

Согласование числительных с существительными.

Взрослый показывает детям предмет и цифру (от 2 до 5) и спрашивает: «Что вы положите в портфель?» Дети отвечают: «Я положу в портфель две тетради (5 тетрадей, 2 карандаша, 5 карандашей, 3 ручки, 5 ручек, 4 учебника, 5 учебников, 2 линейки, 5 линеек и т. д.)».

• **«Измени слово».**

Образование существительных женского рода:

умник — умница, ученик — ученица, учитель — учительница, отличник — отличница, двоечник — двоечница, троечник — троечница, хорошист — хорошистка, скромник — скромница, первоклассник — первоклассница, проказник — проказница, школьник — школьница, озорник — озорница.

• **«Подбери слово».**

Подбор родственных слов.

писать — письмо, пишу, писатель, списать, записка, переписывать, подпись;

читать — читатель, чтение, чтец, прочитать, перечитать, читальня;

учить — учитель, учительница, ученик, ученица, учебник, учеба, учащиеся.

• **«Предложение договори и его ты повтори».** Образование сравнительной степени прилагательных от наречий.

Дети должны сначала закончить предложение, а затем повторить его полностью.

В детском саду хорошо, а в школе... лучше. В детском саду интересно, а в школе... интереснее. В детском саду весело, а в школе... веселее. В детском саду приятно, а в школе... приятнее. В детском саду просторно, а в школе... просторнее. В детском саду замечательно, а в школе... замечательнее. В детском саду прекрасно, а в школе... прекраснее.

• **«Отгадай загадки»**

Если ты его отточишь,
Нарисуешь все, что хочешь!
Солнце, море, горы, пляж.
Что же это?.. (Карандаш)

Скамья ведет обоих нас
Из года в год,
Из класса в класс. (Парта)

Стоит чудесная скамья,
На ней уселись ты да я.

Ты беседуй чаще с ней,
Станешь вчетверо умней (Книга)

По черному белым
Пишут то и дело.
Потрут тряпицей –
Чиста страница. (*Школьная
доска*)

Кто я, если прямота
Главная моя черта? (*Линейка*)

Он признался ножу:
— Без работы я лежу.
Построгай меня, дружок,
Чтобы я работать мог. (*Карандаш*)

То я в клетку, то в линейку.
Написать по ним сумей-ка (*Тетрадь*)

Если ей работу дашь –
Зря трудился карандаш. (*Резинка*)

В этой узенькой коробке
Ты найдешь карандаши,
Ручки, перья, скрепки, кнопки,
Что угодно для души. (*Пенал*)

Белый камушек растаял,
На доске следы оставил. (*Мел*)

Новый дом несу в руке,
Дверца дома на замке.
Тут жильцы бумажные,
Все ужасно важные. (*Портфель*)

• Дидактическая игра "Подскажи словечко"

Ребенок должен закончить фразу.

Если в школу ты пошел —
Новый статус приобрел.
Был ребенок, был дошкольник,
А теперь зовешься...

Ответ: школьник

«Какой у утконоса нос?» —
Такой попался мне...

Ответ: вопрос.

Знал его я назубок —
Дома выучил...

Ответ: урок

Мы за парты дружно сели,
Рты закрыли на замок:
В перемену мы галдели,
А теперь у нас...

Ответ: урок

Мы порядок соблюдаем,
Нарушителей ругаем.
Нынче класс у нас нешумный,
Потому что класс...

Ответ: дежурный.

Звенит звонок, и непременно
Наступает...

Ответ: перемена

Нарисую лето, маму
И себя. На мне — панаму.
Море, радугу и дом.
Все хранит в себе...

Ответ: альбом.

Продлевает жизнь тетрадкам
И учебникам немножко,
С ней они всегда в порядке —
Защищает их...

Ответ: обложка

По черному морю
Белая лодка плывет.
Где проплывает,
Там след оставляет.

Ответ: Мел и доска

Выхожу я отвечать,
Но не знаю, что писать.
Потому пуста пока
Наша школьная...

Ответ: доска

Учитель ставит нам отметки,
Всегда все справедливо, метко.
В дневник их выставляет нам,
Себе — фиксирует в...

Ответ: журнал

Подруга всех учеников,
Она от школьной жизни старта
До школьников-выпускников
Повсюду рядом. Это...

Ответ: парта

В эти дни мы отдыхаем,
Мы не учимся, гуляем.
Осенью, зимой, весной
Есть они у нас с тобой.
Да и летом, не скрываю,
Я от школы отдыхаю.
Период вас назвать прошу,
Когда я в школу не хожу.

Ответ: каникулы

Он кричит: «На перемену
Торопитесь непременно.
А теперь вам на урок!» —
Сообщает нам...

Ответ: звонок

Отметки, замечания
Учитель пишет в нем.
Уроков расписание
Мы тоже в нем найдем.
Хранит и бережет его
Примерный ученик.
«Пятерок» в нем полным-полно,
Как документ...

Ответ: дневник.

Будем весь урок писать,
Пригодится нам...

Ответ: тетрадь

• Развитие связной речи

Чтение и пересказ рассказа Л. Н. Толстого «Филиппок».

ФИЛИППОК

(Быль)

Был мальчик, звали его Филипп. Пошли раз все ребята в школу. Филипп взял шапку и хотел тоже идти. Но мать сказала ему: куда ты, Филиппок, собрался? — В школу. — Ты еще мал, не ходи,— и мать оставила его дома. Ребята ушли в школу. Отец еще с утра уехал в лес, мать ушла на поденную работу. Остались в избе Филиппок да бабушка на

печке. Стало Филиппку скучно одному, бабушка заснула, а он стал искать шапку. Своей не нашел, взял старую, отцовскую и пошел в школу.

Школа была за селом у церкви. Когда Филипп шел по своей слободе, собаки не трогали его, они его знали. Но когда он вышел к чужим дворам, выскочила Жучка, залаяла, а за Жучкой большая собака Волчок. Филиппок бросился бежать, собаки за ним. Филиппок стал кричать, споткнулся и упал. Вышел мужик, отогнал собак и сказал:

- Куда ты, постреленок, один бежишь? Филиппок ничего не сказал, подобрал полы и пустился бежать во весь дух. Прибежал он к школе. На крыльце никого нет, а в школе слышны гудят голоса ребят. На Филиппка нашел страх: что, как учитель меня прогонит? И стал он думать, что ему делать. Назад идти — опять собака заест, в школу идти — учителя боится. Шла мимо школы баба с ведром и говорит: все учатся, а ты что тут стоишь? Филиппок и пошел в школу. В сенцах снял шапку и отворил дверь. Школа вся была полна ребят. Все кричали свое, и учитель в красном шарфе ходил посередине.

— Ты что? — закричал он на Филиппка. Филиппок ухватился за шапку и ничего не говорил. — Да ты кто? — Филиппок молчал. — Или ты немой? — Филиппок так напугался, что говорить не мог. — Ну так иди домой, коли говорить не хочешь. — А Филиппок и рад бы что сказать, да в горле у него от страха пересохло. Он посмотрел на учителя и заплакал. Тогда учителю жалко его стало. Он погладил его по голове и спросил у ребят, кто этот мальчик.

— Это Филиппок, Костюшкин брат, он давно просится в школу, да мать не пускает его, и он украдкой пришел в школу.

— Ну, садись на лавку возле брата, а я твою мать попрошу, чтоб пускала тебя в школу.

Учитель стал показывать Филиппку буквы, а Филиппок их уж знал и немножко читать умел.

— Ну-ка, сложи свое имя. — Филиппок сказал: хве-и-хви, —ле-и-ли, —пеок-пок. — Все засмеялись.

— Молодец,— сказал учитель. — Кто же тебя учил читать?

Филиппок осмелился и сказал: Костюшка. Я бедовый, я сразу все понял. Я страсть какой ловкий! — Учитель засмеялся и сказал: а молитвы ты знаешь? — Филиппок сказал: знаю,— и начал говорить Богородицу; но всякое слово говорил не так. Учитель остановил его и сказал: ты погоди хвалиться, а поучись.

С тех пор Филиппок стал ходить с ребятами в школу.

СИНИЕ ЛИСТЬЯ

У Кати было два зелёных карандаша. У Лены ни одного.

Вот и просит Лена Катю:

— Дай мне зелёный карандаш!

А Катя и говорит:

—Спрошу у мамы.

Приходят на другой день обе девочки в школу. Спрашивает

Лена:

—Позволила мама?

А Катя вздохнула и говорит:

—Мама-то позволила, а брата я не спросила.

—Ну что, позволил брат? — на другой день спрашивает Лена.

—Брат-то позволил, да я боюсь, сломаешь ты карандаш.

—Я остороженько, — говорит Лена.

— Смотри, — говорит Катя, — не чини, не нажимай крепко...

Посмотрела на неё Лена и отошла. Не взяла карандаш. Уди вилась Катя, побежала за ней.

—Ну что ж ты? Бери!

— Не надо, — отвечает Лена.

На уроке учитель спрашивает:

— Отчего у тебя, Леночка, листья на деревьях синие?

— Карандаша зелёного нет.

— А почему же ты у своей подружки не взяла?

Молчит Лена. А Катя покраснела и говорит:

— Я ей давала, а она не берёт.

Посмотрел учитель на обеих:

— Надо так давать, чтобы можно было взять.

По В. Осеевой

Вопросы:

Почему Лена попросила у Кати карандаш?

Что ответила Катя?

Что случилось на другой день? На третий?

Почему Лена не взяла карандаш?

Что произошло на уроке?

Почему Катя покраснела?

Что сказал учитель девочкам?

• **Физкультминутка - логоритмика**

Речевая подвижная игра «*В школу мы с тобой пойдём*». Импровизация движений в такт стихотворению.

В школу мы с тобой пойдём,

В школе будем мы писать,

И портфель с собой возьмём,

Физкультурой заниматься,

В школе будем мы читать,

И трудиться, и
стараться.

А так же предлагаем поиграть с детьми:

Игра «Великаны — гномики»

Цели: _ формировать грамматический строй речи, учить употреблению уменьшительно-ласкательных суффиксов.

Ход игры. Гномики и великаны тоже пошли в школу.

Например:

У великанов большие портфели, а у гномиков — маленькие портфельчики.

У великанов большие книги, а у гномиков — маленькие книжечки.

У великанов большие карандаши, а у гномиков — маленькие...

У великанов большие тетради, а у гномиков — маленькие...

У великанов большие линейки, а у гномиков — маленькие...

У великанов большие ручки, а у гномиков — маленькие...

У великанов большие кисти, а у гномиков — маленькие...

Игра «Как?»

Цели: формировать грамматический строй речи, учить образовывать наречия от прилагательных

Ход игры. Нужно закончить предложения, ответив на вопрос «как?»

Мальчик — хороший ученик, он учится (как?)... (хорошо).

Внимательная девочка всегда слушает (как?) ... (внимательно).

Старательные ученики всегда делают уроки (как?) ... (старательно).

Прилежные ребята учатся (как?) ... (прилежно).

Тот, кто получает отличные отметки, учится (как?) ... (отлично).

Игра «Скажи наоборот»

Цели: обогащать словарный запас, учить подбирать антонимы.

Ход игры. Предложить продолжить предложения словами-наоборот.

Маша опрятная девочка, а Саша — ... (неряшливый).

Лида старательная ученица, а Катя — ... (ленивая).

Женя толстый, а Лена — ... (худая).

Витя сильный, а Рома — ... (слабый).

Коля храбрый, а Костя — ... (трусливый).

Даша учится хорошо, а Олег — ... (плохо).

У Олеси портфель новый, а у Иры — ... (старый).

Стихи для чтения и заучивания наизусть:

ЧИТАЛОЧКА

Как хорошо уметь читать!

Не надо к маме приставать,

Не надо бабушку трясти:

«Прочти, пожалуйста! Прочти!»

Не надо умолять сестрицу:

«Ну почитай ещё страницу!»

Не надо звать, не надо ждать,

А можно взять и почитать.

В. Берестов

ПЕРВОЕ СЕНТЯБРЯ

Нежарким солнышком согреты,

Леса еще листвой одеты.

У первоклассников букеты.

День хоть и грустный, но веселый.

Грустишь ты: — До свиданья, лето!

И радуешься;

— Здравствуй, школа!

В. Берестов

Пошёл Серёжа в первый класс.

С Серёжей не шути!

Считать умеет он у нас

Почти до десяти!

Не грех такому мудрецу

Задрать курносый нос!
Вот как-то за столом отцу
И задал он вопрос:
— Два пирожка тут, папа, да?
А хочешь — на пари!
Я доказать могу всегда,
Что их не два, а три!
Считаем вместе: Вот ОДИН
А вот и ДВА, смотри!
ОДИН и ДВА, — закончил сын, —
Как раз и будет ТРИ!
— Вот молодец! — сказал отец, —
И в самом деле три!
И потому я два возьму, А
третий ты бери!

Б. Заходер

ПЕРВЫЙ РАЗ В ПЕРВЫЙ КЛАСС

Вчера лишь тебе говорили — малыш,
Порой называли — проказник.
Сегодня уже ты за партой сидишь,
Зовут тебя все — первоклассник!
Серьезен. Старателен. Впрямь — ученик!
Букварь. За страницей — страница.
А сколько вокруг замечательных книг...
Великое дело — учиться!..

Р. Фархади

ШКОЛЬНЫЕ ПРИНАДЛЕЖНОСТИ

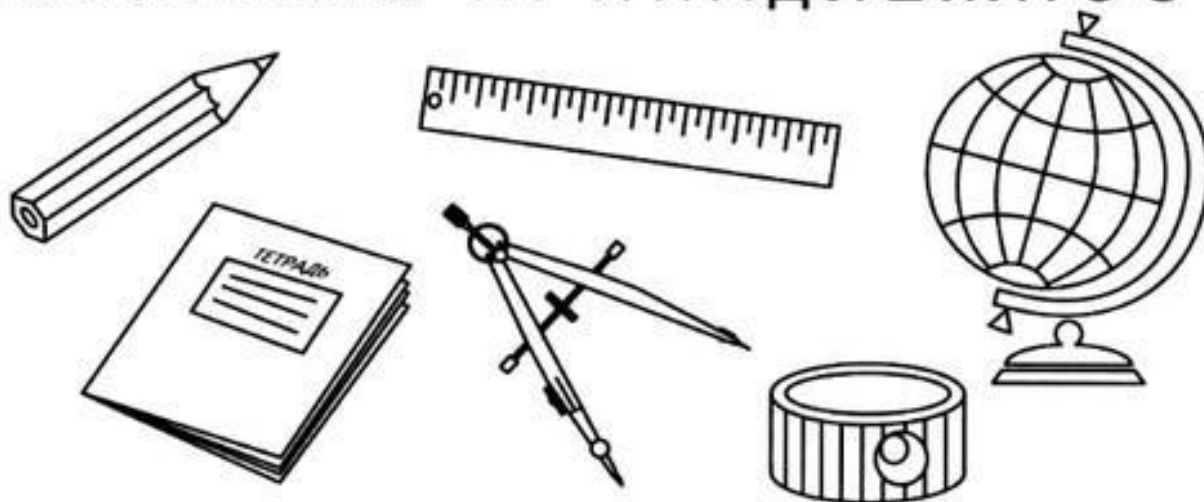

Какие ещё школьные принадлежности ты знаешь? Назови.

Выбери только школьные принадлежности и положи их в портфель. Проведи стрелки.





Выполни штриховку в заданных направлениях.

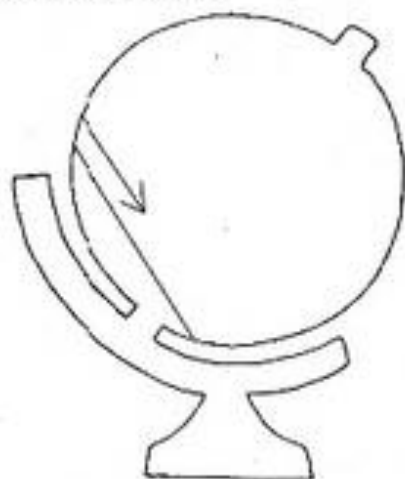

Дорисуй фигуры по пунктиру.



Послушай потешку. Аккуратно раскрась картинку.

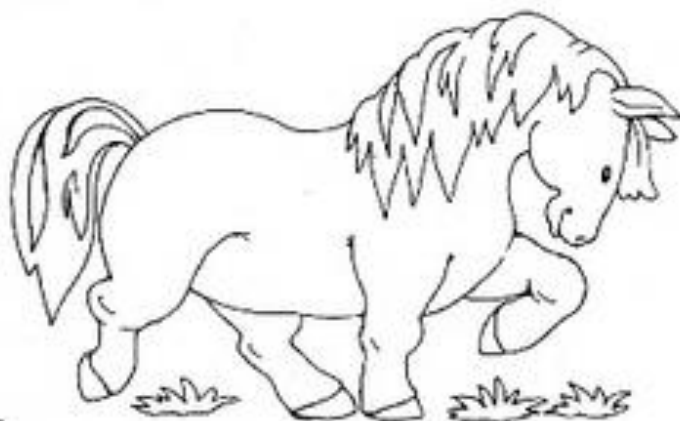

Цок, цок, цок, цок!
Я лошадка — серый бок!
Я копытцем постучу,
Если хочешь — прокачу!
Посмотри, как я красива,
Хороши и хвост и грива.